



Réfrigération CO_2 Solutions durable

Racks transcritiques CO_2

› CONFIGURATION JUSQU'À 4 COMPRESSEURS MT/IT & 3 LT



BEIJER REF

We know the art of achieving
a perfect temperature.

Fr



EQUIPMENT STANDARD

Variateur compresseur MT1

Séparateur d'huile hermétique à haute efficacité

Réservoir d'huile avec son contrôleur de niveau mini

Filtre d'huile démontable

Contrôleur de niveau d'huile sur chaque compresseur

Vannes haute pression et moyenne pression type Danfoss CCMTS

Réservoir de liquide vertical avec trois voyants et contrôleur de bas niveau

Injection de liquide

Régulation Danfoss

Collecteur des soupapes de sécurité

Testé et programmé en usine

PS: 120 / 60 / 52 / 30 bars

Le Booster LEAN est une gamme d'unités de CO2 en configuration MT seul ou en MT /LT avec les éléments suivants :

- Accès facile aux composants d'un côté (possibilité d'installer l'unité contre le mur);
- Disponible en version Indoor ou Plug'N Cool avec gas cooler intégré

OPTIONS

2 niveaux de récupération de chaleur (TW & HR)

Bypass gas cooler

Ejecteur HP/LE and LP

Compresseur IT avec Varistep ou variateur

Compresseur MT avec Varistep

Compresseur LT avec variateur

Moteurs LSPM - MT & IT

Charge AC (évaporateur noyé)

Réservoir liquide CO2 avec large capacité de stockage

Contrôleur de liquide CO2 (4-20mA)

Bouteille ACL LT

Boitier filtre aspiration MT-LT

Désurchauffeur LT avec V3V de bypass

Carrossage pour solution Outdoor (Reach In)

Carrossage bas niveau sonore (reach in) Version PNC Outdoor (gas cooler intégré)

Vannes de régulation secours HP/MP

Régulateur de secours

Compteur d'énergie

Armoire électrique (démontable avec longueur de câbles supplémentaire)

130 bars HP / 80 bars MP /60 bars aspiration MT and LT

	MWL MTDX	MWL MTDX + BT
Nombre de Compresseurs MT(IT) / LT	4 (2)	4 (1)/3 (2 IT si Ejecteur LE installé)
Puissance Maxi MT kW	170	150
Puissance Maxi LT kW		50
Puissance pour AC Maxi KW	30	30
Volume réservoir liquide [litres]	70-124-170-170AC 240AC - 300	
Connection aspiration MT [inch]	1"3/8 - 1"5/8	1"3/8 - 1"5/8
Connection aspiration LT [inch]	-	7/8" - 1"1/8
Connection depart Liquide [inch]	7/8" - 1"3/8	7/8" - 1"3/8
Fréquence variateur MT [Hz]	25-70	25-70
Fréquence variateur LT (option) [Hz]	30-70	30-70
Alimentation électrique [V/ph/Hz]	400/3+N/50	400/3+N/50
Max dimensions LxIxh (mm)		
2+2	3210x900x1950	3210x900x1950
3+3	3820x900x2050	3820x900x2050
4+3	4310x900x2050	4310x900x2050

PRELIMINARY DATA

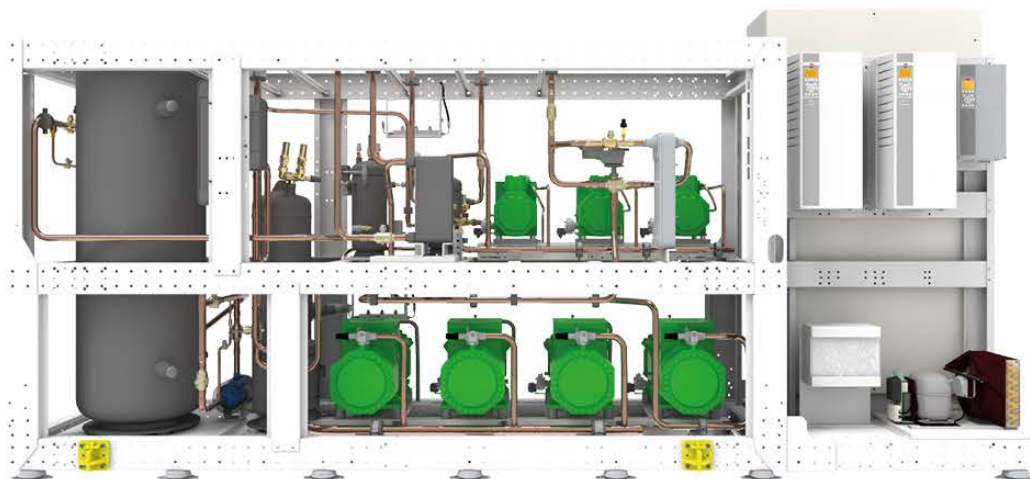

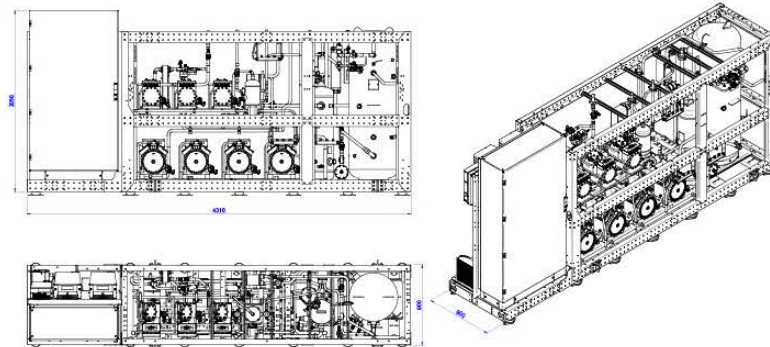
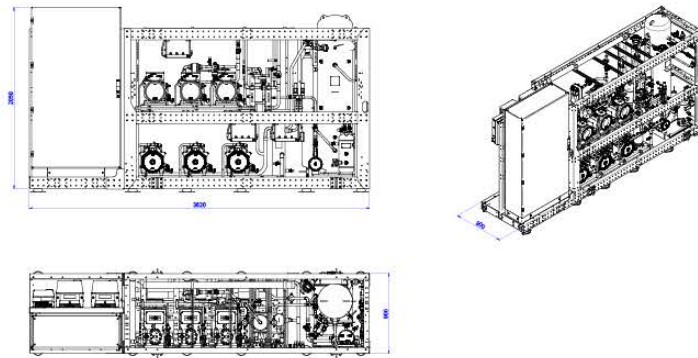
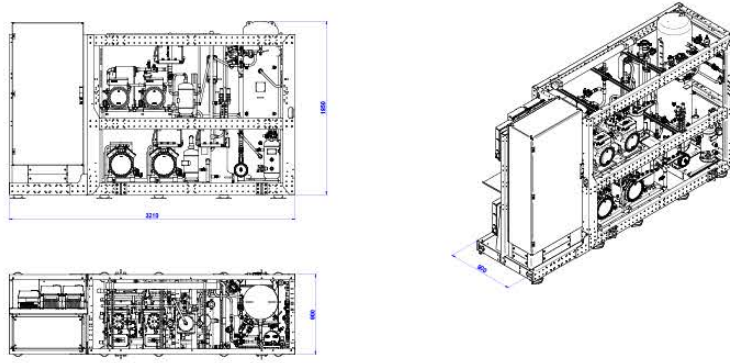

Gamme de produits / Applications

Refrigeration Commerciale

Petites magasins
Restaurants
Cuisines centrale
Station service

Proxy marcher
Express supermarkets

Supermarcher
Chambres froides de
stokages alimentaires

Refrigeration Industrielle

Processes
Hyper marcher
Centres logistiques

BOOSTER - MWT

LEAN BOOSTER - MWL

SMART BOOSTER - MWS