



SOLUTIONS DE FROID DURABLES

Unités de CO₂ndensation Transcritiques



Nous maîtrisons l'art d'atteindre
la température parfaite

BEIJER REF

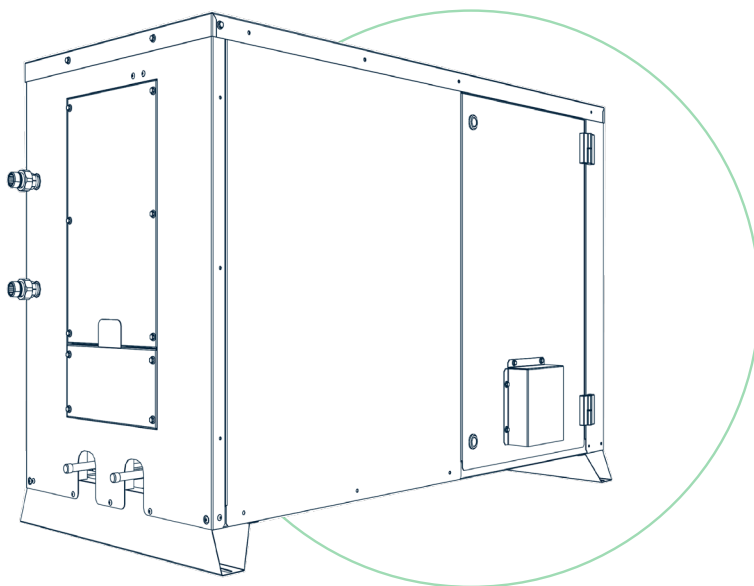

Cubo2 Acqua est une unité de condensation destinée aux applications au CO₂ transcritique, équipée d'un compresseur Toshiba sans balais à courant continu (BLDC) à vitesse variable et d'un refroidisseur de gaz à plaques brasées. Elle est compacte, facile à installer et peut communiquer directement avec les postes froids.

Grâce à ces caractéristiques, elle est très efficace (même à charge partielle) sans aucun compromis sur la conservation des aliments.

AVANTAGES PRINCIPAUX

 <p>CO₂ FLUIDE FRIGORIGÈNE</p>	 <p>EFFICIENT SOLUTION</p>	 <p>FAIBLE EMPREINTE</p>	 <p>MISE EN SERVICE FACILE</p>	 <p>COMPRESSEUR ROTATIF À COURANT CONTINU SANS BALAIS</p>	 <p>ÉQUIPÉ D'UN DISTRIBUTEUR D'EAU</p>	 <p>RACCORDS HYDRAULIQUE PLUG & PLAY</p>
--	---	---	---	---	---	---

Capacité de refroidissement

Unités de Condensation Transcritiques DX

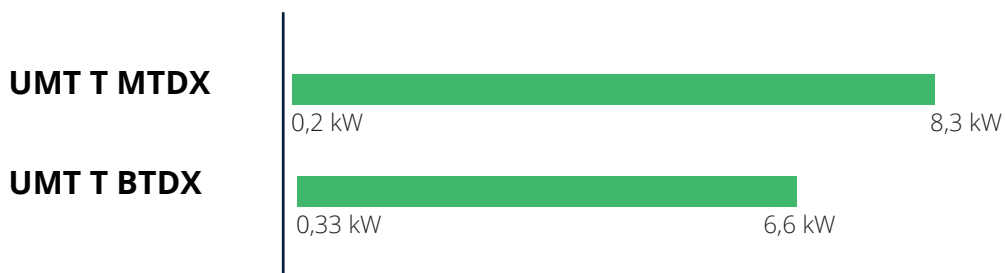

Accessoires standards

- Compresseurs Toshiba rotatifs
- Automatisation Carel
- Variateur de fréquence pour modulation 25% - 100%
- Gas cooler à eau
- Pressions de service: 130 bar (hp) | 80 bar (liquide) | 80 bar (aspiration)
- Réservoir de liquide de 12L
- Raccordements K65

Accessoires sur demande

- Gestion de l'huile (séparateur d'huile + réservoir, contrôle du niveau d'huile, électrovanne de retour d'huile)
- Kit hiver (recommandé pour une température ambiante inférieure à -20 °C)

Outil de Sélection

Sélectionnez votre unité et vérifiez sa charge en CO2

Configuration **Sélection** Vérifier

Série

Serie

Options

Fabricant compresseur



AU LIEN CI-DESSUS VOUS POUVEZ VÉRIFIER LA CHARGE ET LE VOLUME DU RÉSERVOIR DE LIQUIDE.

<https://cubo2calculation.scmfrigo.com/#/home>



Données d'entrée

Sélection

Puissance requise kW

Tolérance

Entrée

Température d'évaporation °C

Température entrée fluide °C

Température sortie fluide °C

Fluide

Il n'y a pas d'avertissement

Modèle

Série

Unité

Charge mini kW

Charge maxi kW

Modèle de compresseur

Options

- Carrossage standard
- Automate Carel
- Gas cooler à eau
- Inverter avec variateur 25% - 100%
- Pression de service 120/80/80
- Alimentation électrique 230V/1+N/50Hz
- Réservoir de liquide de 8litres (PED II) - phase out
- Réservoir de liquide 12 litres (PED II)

Point de travail

Puissance frigorifique kW

Puissance absorbée kW

COP

Débit masse évaporateur kg/h

Courant A

Recommended protection

Température de reflux °C

Limites

Enveloppe

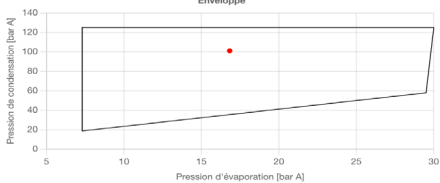

Température ambiante [°C]		Température d'évaporation [°C]											
		-35		-30		-25		-20					
		Puissance Fr. [W]	COP	Puissance Fr. [W]	COP	Puissance Fr. [W]	COP	Puissance Fr. [W]	COP				
UMT WG T N045 BTDX	40	min 690	max 1191	1,18	min 830	max 2290	1,37	min 970	max 2660	1,54	min 1140	max 3100	1,76
	38	710	1930	1,23	860	2320	1,42	1000	2690	1,60	1180	3130	1,83
	32	770	2020	1,41	940	2410	1,64	1110	2780	1,86	1310	3222	2,13
	25	810	2080	1,57	990	2480	1,83	1170	2850	2,07	1390	3290	2,38
	15	910	2230	2,05	1110	2630	2,39	1310	3010	2,73	1560	3450	3,17
	5	970	2290	2,32	1180	2700	2,75	1400	3080	3,17	1650	3520	3,73
	Débit d'eau	720 L/h	MEPS (c)		2,29 (conformément à la directive sur l'écoconception (CE) n° 2009/125/CE)								
Poids	155 kg	Consommation annuelle		7846 kWh/year									
Chute de pression	15 kPa	Alimentation électrique		230/1+N+PE/60									
Pression sonore (b)	38,8 dB(A)												

Température ambiante [°C]		Température d'évaporation [°C]											
		-35		-30		-25		-20					
		Puissance Fr. [W]	COP	Puissance Fr. [W]	COP	Puissance Fr. [W]	COP	Puissance Fr. [W]	COP				
UMT WG N067 BTDX	40	min 1120	max 3050	1,27	min 1360	max 3640	1,45	min 1600	max 4180	1,62	min 1870	max 4800	1,80
	38	1140	3070	1,32	1380	3670	1,51	1620	4220	1,69	1890	4840	1,89
	32	1210	3160	1,51	1450	3780	1,75	1690	4360	1,96	1960	5000	2,21
	25	1250	3230	1,68	1500	3870	1,95	1740	4460	2,20	2010	5120	2,49
	15	1350	3400	2,19	1610	4060	2,57	1850	4680	2,93	2120	5370	3,37
	5	1400	3470	2,50	1670	4150	2,97	1920	4780	3,44	2190	5490	4,02
	Débit d'eau	1080 L/h	MEPS (c)		2,47 (conformément à la directive sur l'écoconception (CE) n° 2009/125/CE)								
Poids	155 kg	Consommation annuelle		11406 kWh/year									
Chute de pression	20 kPa	Alimentation électrique		230/1+N+PE/60									
Pression sonore (b)	38,8 dB(A)												

Température ambiante [°C]		Température d'évaporation [°C]											
		-35		-30		-25		-20					
		Puissance Fr. [W]	COP	Puissance Fr. [W]	COP	Puissance Fr. [W]	COP	Puissance Fr. [W]	COP				
UMT WG T 067 BTDX	40	min 950	max 4380	0,88	min 1190	max 5320	1,06	min 1360	max 6030	1,17	min 1660	max 7210	1,40
	38	950	4380	0,91	1190	5320	1,07	1360	6030	1,18	1660	7210	1,41
	32	950	4380	1,09	1190	5320	1,20	1360	6030	1,37	1660	7210	1,57
	25	950	4380	1,24	1190	5320	1,37	1360	6030	1,57	1660	7210	1,71
	15	950	4380	1,68	1190	5320	1,88	1360	6030	2,13	1660	7210	2,35
	5	950	4380	2,04	1190	5320	2,32	1360	6030	2,59	1660	7210	2,68
	Débit d'eau	1400 L/h	MEPS (c)		1,87 (conformément à la directive sur l'écoconception (CE) n° 2009/125/CE)								
Poids	195 kg	Consommation annuelle		21217 kWh/year									
Chute de pression	25 kPa	Alimentation électrique		400/3+N+PE/60									
Pression sonore (b)	41,7 dB(A)												

Température ambiante [°C]		Température d'évaporation [°C]											
		-35		-30		-25		-20					
		Puissance Fr. [W]	COP	Puissance Fr. [W]	COP	Puissance Fr. [W]	COP	Puissance Fr. [W]	COP				
UMT WG T 100 BTDX	40	min 1520	max 6540	0,89	min 1890	max 7900	1,08	min 2140	max 8940	1,17	min 2600	max 10650	1,40
	38	1520	6540	0,90	1890	7900	1,09	2140	8940	1,18	2600	10650	1,41
	32	1520	6540	1,18	1890	7900	1,27	2140	8940	1,43	2600	10650	1,58
	25	1520	6540	1,36	1890	7900	1,47	2140	8940	1,65	2600	10650	1,77
	15	1520	6540	1,91	1890	7900	2,08	2140	8940	2,33	2600	10650	2,51
	5	1520	6540	2,35	1890	7900	2,66	2140	8940	2,92	2600	10650	2,93
	Débit d'eau	1800 L/h	MEPS (c)		2,08 (conformément à la directive sur l'écoconception (CE) n° 2009/125/CE)								
Poids	195 kg	Consommation annuelle		28560 kWh/year									
Chute de pression	32 kPa	Alimentation électrique		400/3+N+PE/60									
Pression sonore (b)	41,7 dB(A)												

NOTES

(a) La température de l'eau de refroidissement varie entre -5 °C et 0 °C en fonction des conditions de fonctionnement. La modulation de l'onduleur s'étend de 25 à 100 %, ce qui correspond à une plage de régime comprise entre 1 500 et 6 000 tr/min.

(b) Sur la base de l'émission sonore hémisphérique des mauvaises herbes en plein champ à une distance de 10 m ; tolérance ± 2 dB(A)

(c) Normes minimales de performance énergétique, calculées conformément à la directive Écoconception (CE) n° 2009/125/CE

Température ambiante [°C]		Température d'évaporation [°C]														
		-15		-10		-5		0		5						
		Puissance Fr. [W]	COP	Puissance Fr. [W]	COP	Puissance Fr. [W]	COP	Puissance Fr. [W]	COP	Puissance Fr. [W]	COP					
UMT WG T 030 MTDX		min	max	min	max	min	max	min	max	min	max					
	40	300	1720	1,24	390	2080	1,48	490	2500	1,75	600	2960	2,06	730	3490	2,42
	38	330	1880	1,35	420	2280	1,61	530	2730	1,92	660	3240	2,26	800	3820	2,65
	32	400	2120	1,74	510	2560	2,08	630	3050	2,48	770	3620	2,94	930	4270	3,47
	25	460	2290	2,11	570	2740	2,53	700	3270	3,02	850	3870	3,58	1030	4560	4,24
	15	620	2860	3,43	760	3410	4,13	920	4050	4,95	1110	4790	5,92	1330	5630	7,05
	5	770	3390	4,99	930	4030	6,01	1130	4780	7,22	1350	5650	8,66	-	-	-
Débit d'eau		720 L/h		MEPS (c)		3,80 (conformément à la directive sur l'écoconception (CE) n° 2009/125/CE)										
Poids		151 kg		Consommation annuelle		4141 kWh/year										
Chute de pression		15 kPa		Alimentation électrique		230/1+N+PE/60										
Pression sonore (b)		37,3 dB(A)														
Température ambiante [°C]		Température d'évaporation [°C]														
		-15		-10		-5		0		5						
		Puissance Fr. [W]	COP	Puissance Fr. [W]	COP	Puissance Fr. [W]	COP	Puissance Fr. [W]	COP	Puissance Fr. [W]	COP					
UMT WG T 045MTDX		min	max	min	max	min	max	min	max	min	max					
	40	520	2880	1,19	650	3430	1,41	810	4050	1,65	980	4740	1,93	1190	5520	2,24
	38	560	3150	1,30	710	3750	1,54	880	4430	1,81	1080	5190	2,11	1300	6050	2,45
	32	680	3490	1,68	840	4140	1,98	1030	4880	2,33	1250	5720	2,74	1500	6670	3,20
	25	760	3700	2,03	940	4380	2,4	1140	5160	2,83	1370	6060	3,34	1640	7070	3,91
	15	1000	4510	3,30	1220	5330	3,92	1470	6270	4,66	1750	7360	5,52	2080	8610	6,53
	5	1220	5260	4,81	1470	6220	5,74	1770	7330	6,84	2100	8610	8,15	-	-	-
Débit d'eau		1080 L/h		MEPS (c)		3,63 (conformément à la directive sur l'écoconception (CE) n° 2009/125/CE)										
Poids		151 kg		Consommation annuelle		7007 kWh/year										
Chute de pression		20 kPa		Alimentation électrique		230/1+N+PE/60										
Pression sonore (b)		37,3 dB(A)														
Température ambiante [°C]		Température d'évaporation [°C]														
		-15		-10		-5		0		5						
		Puissance Fr. [W]	COP	Puissance Fr. [W]	COP	Puissance Fr. [W]	COP	Puissance Fr. [W]	COP	Puissance Fr. [W]	COP					
UMT WG T 067MTDX		min	max	min	max	min	max	min	max	min	max					
	40	710	3820	1,08	900	4640	1,29	1130	5550	1,52	1380	6590	1,80	1680	7760	2,11
	38	770	4180	1,18	990	5070	1,41	1230	6080	1,67	1520	7220	1,97	1840	8510	2,31
	32	920	4720	1,52	1160	5690	1,81	1460	6800	2,16	1750	8060	2,56	2110	9490	3,02
	25	1030	5090	1,84	1280	6110	2,2	1570	7280	2,62	1910	8620	3,12	2300	10140	3,69
	15	1380	6350	2,99	1690	7590	3,59	2050	9010	4,31	2470	10650	5,15	2950	12520	6,14
	5	1710	7530	4,34	2080	8970	5,23	2500	10640	6,29	2850	12020	6,77	-	-	-
Débit d'eau		1440 L/h		MEPS (c)		3,30 (conformément à la directive sur l'écoconception (CE) n° 2009/125/CE)										
Poids		152 kg		Consommation annuelle		10585										
Chute de pression		25 kPa		Alimentation électrique		230/1+N+PE/60										
Pression sonore (b)		40,2 dB(A)														
Température ambiante [°C]		Température d'évaporation [°C]														
		-15		-10		-5		0		5						
		Puissance Fr. [W]	COP	Puissance Fr. [W]	COP	Puissance Fr. [W]	COP	Puissance Fr. [W]	COP	Puissance Fr. [W]	COP					
UMT WG T 100 MTDX		min	max	min	max	min	max	min	max	min	max					
	40	1170	5840	1,1	1470	7030	1,29	1820	8360	1,51	2220	9870	1,76	2660	11560	2,04
	38	1280	6390	1,2	1610	7680	1,41	1990	9150	1,65	2430	10810	1,93	2920	12670	2,23
	32	1510	7170	1,55	1880	8580	1,83	2300	10180	2,15	2780	12010	2,51	3340	14080	2,92
	25	1680	7690	1,89	2060	9160	2,23	2510	10850	2,62	3030	12790	3,07	3620	14980	3,59
	15	2200	9480	3,11	2680	11260	3,69	3230	13310	4,37	3870	15680	5,16	4600	18380	6,09
	5	2690	11150	4,6	3250	13230	5,48	3900	15620	6,52	4660	18400	7,75	-	-	-
Débit d'eau		1800 L/h		MEPS (c)		3,42 (conformément à la directive sur l'écoconception (CE) n° 2009/125/CE)										
Poids		152 kg		Consommation annuelle		15444 kWh/year										
Chute de pression		32 kPa		Alimentation électrique		400/3+N+PE/60										
Pression sonore (b)		40,2 dB(A)														

NOTES

(a) La température de l'eau de refroidissement varie entre -5 °C et 0 °C en fonction des conditions de fonctionnement. La modulation de l'onduleur s'étend de 25 à 100 %, ce qui correspond à une plage de régime comprise entre 1 500 et 6 000 tr/min.

(b) Sur la base de l'émission sonore hémisphérique des mauvaises herbes en plein champ à une distance de 10 m ; tolérance ± 2 dB(A)

(c) Normes minimales de performance énergétique, calculées conformément à la directive Écoconception (CE) n° 2009/125/CE

Données dimensionnelles

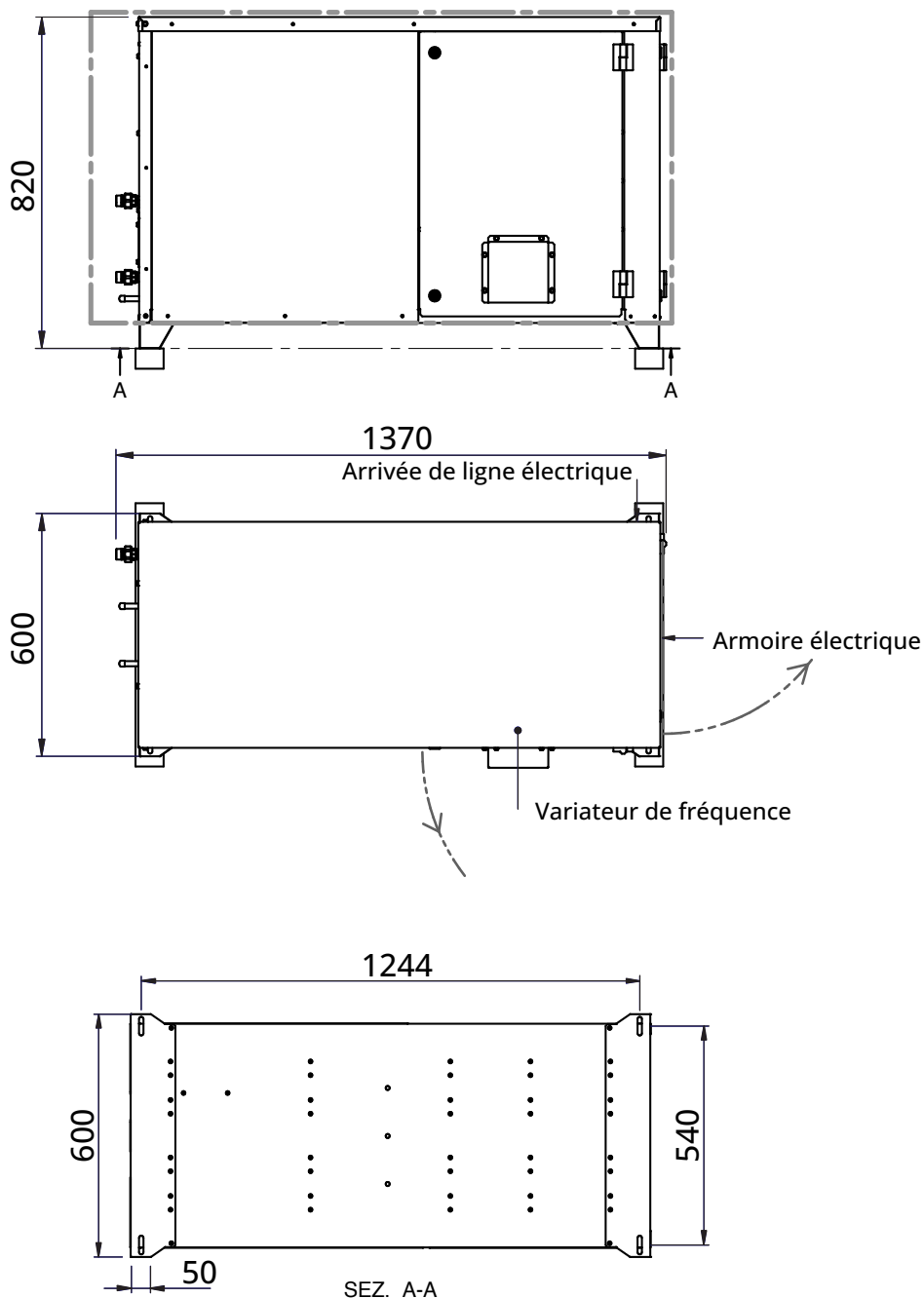



- SCM Frigo External sales, Branches & Partners
- SCM Ref OEM

Découvrez notre réseau mondial sur:
www.beijerref.com/operations/our-companies-and-branches

Restons connectés

Suivez nous sur LinkedIn pour découvrir ce qui fait de nous des acteurs majeurs de la réfrigération durable.



Se connecter
sur LinkedIn

www.scmfrigo.com [+39 049 970 5000](tel:+390499705000) info@scmfrigo.com



A **BEIJER REF** Company

SCM FRIGO S.p.A. - Viale Andrea Palladio, 31 35020 Sant'Angelo di Piove di Sacco

