



LEAN
BOOSTER

SOLUTIONS DE FROID DURABLES

Centrales Transcritiques au CO₂



We know the art of achieving
a perfect temperature

BEIJER REF

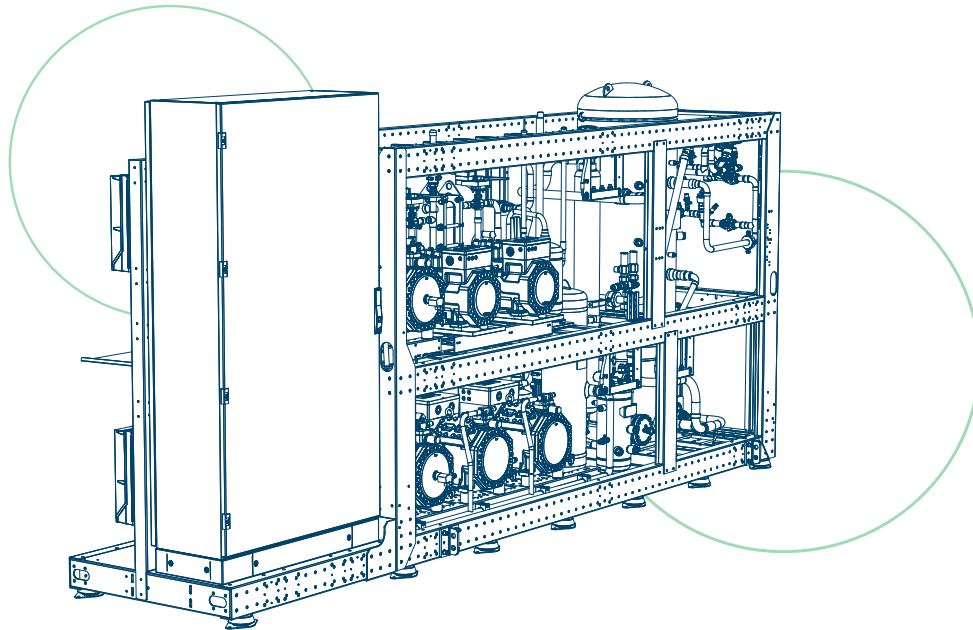

La gamme MWL de SCM Frigo est une ligne optimisée de centrales CO₂ disponibles en configuration MT seule ou en version booster MT/BT. Conçue pour la simplicité et la facilité d'utilisation, elle permet un accès unilatéral aux composants, pour être installées le long d'un mur. Proposée en version intérieure ou plug'n cool, elle inclut une option gas cooler intégré pour une solution de réfrigération optimisée et efficace.

AVANTAGES PRINCIPAUX

<p>HAUTE EFFICACITÉ DANS TOUS LES CLIMATS</p>	<p>ÉJECTEUR INTÉGRÉ</p>	<p>CONCEPTION COMPACTE</p>	<p>MAINTENANCE RÉDUITE</p>	<p>CAPACITÉ ACCRUE</p>	<p>FIABILITÉ OPÉRATIONNELLE</p>	<p>FAIBLE NIVEAU SONORE</p>
---	-------------------------	----------------------------	----------------------------	------------------------	---------------------------------	-----------------------------

Capacité de refroidissement

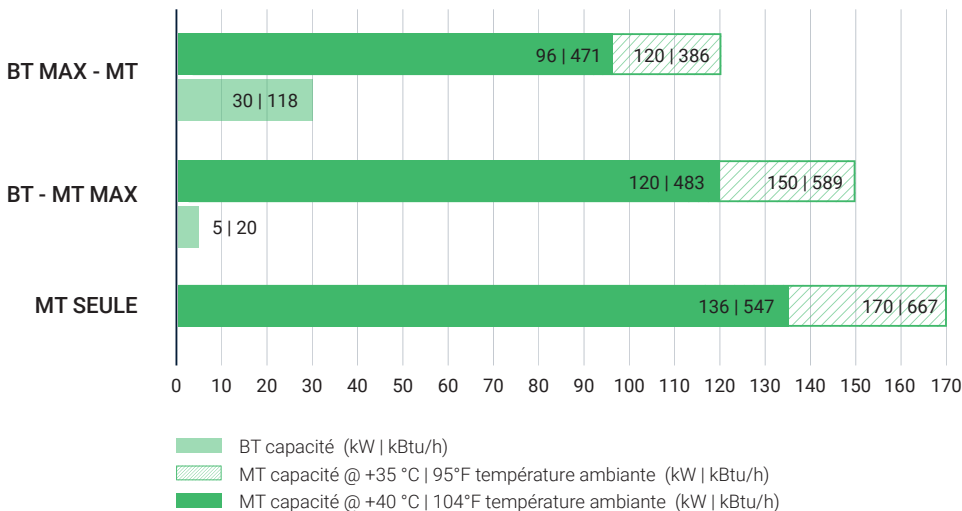

Accessoires standards

- Variateur de fréquence sur compresseur MT principal
- Séparateur d'huile haute efficacité sans entretien
- Réservoir d'huile
- Régulateur électronique de niveau d'huile
- Filtre à huile remplaçable
- Vannes d'isolement sur les compresseurs
- Collecteur commun de décharge pour soupapes de sécurité (PRV)
- Soupapes de sûreté doubles (PRV) montées sur vanne de commutation 3 voies
- Interrupteurs de sécurité avec verrouillage
- Tests en usine et paramétrage des automates
- Automate électronique
- Vannes Haute pression et Moyenne pression
- Onduleur dédié pour vannes Haute/Moyenne Pression
- Capteur de niveau bas de liquide
- Réservoir avec voyant de niveau
- Échangeur de chaleur interne liquide-flash gas
- Injection de liquide
- Filtre déshydrateur de liquide
- Pression de conception : 120 / 60 / 52 / 30 bar

Accessoires sur demande

- Variateur de fréquence sur compresseur BT principal
- Variateur de fréquence sur compresseur IT
- Varistep sur compresseur MT principal
- Varistep sur compresseur IT principal
- Climatisation (évaaporateur noyé)
- Moteurs LSPM
- Vannes de secours HP/MP
- Automate de secours
- Automates Carel, Wurm, RDM, Danfoss
- Armoire électrique déportée (démontable avec câble supplémentaire)
- Compteur d'énergie
- LTGC avec vanne de by-pass 3 voies
- Gas cooler vec vanne de by-pass 3 voies
- Armoire électrique d'alimentation du gas cooler incluant les fusibles
- Capteur de niveau haut de liquide
- Capteur analogique de niveau de liquide (4-20 mA)
- Réservoirs de liquide de plus grande capacité disponibles
- Enceinte extérieur (accès frontal)
- Enceinte extérieur avec gas cooler intégré (PNC)
- Enceinte insonorisée
- Récupération de chaleur
- Sous-refroidisseur de liquide
- Éjecteur HP/LE et BP
- Éjecteur BP
- Filtre tamis d'aspiration MT installé
- Filtre tamis d'aspiration LT installé
- Accumulateur d'aspiration MT
- Accumulateur d'aspiration BT
- Autres pressions maximales de conception disponibles: 130 / 80 / 60 / 60 bar

Données techniques Lean Booster (a)

MODÈLE		MWL MTDX	MWL MTDX + BT
Nbre max. de compresseurs MT(IT) / BT (a)	n°	4 (2)	4 (1) / 3
Nbre max. de compresseurs MT	kW	170	120
	kBtu/h	665	470
Capacité frigorifique max. BT	kW	-	50
	kBtu/h	-	195
Charge frigorifique max. AC	kW	30	30
	kBtu/h	120	120
Groupes d'aspiration DX supplémentaires (b)		Non	Non
Longueur min./max.	mm	3210 - 4310	3210 - 4310
	inch	125 - 1700	125 - 1700
Largeur min./max.	mm	900	900
	inch	35	35
Hauteur min./max.	mm	1950 - 2050	1950 - 2050
	inch	75 - 80	75 - 80
Volume du réservoir de liquide	L	70 - 124 - 173 - 173AC - 240AC - 281 - 492	
	ft ³	2.5 - 4 - 6 - 6AC - 8.5 - 10 - 17	
Plage fréquence variateur MT	Hz		30-70
Plage fréquence variateur LT (option)	Hz		30-70
Alimentation électrique compresseurs / ligne	V/ph/ Hz		400/3+N/50 - 460/3+N/60

(a) Le nombre de compresseurs IT varie si un éjecteur LE est installé

(b) Jusqu'à 2 groupes d'aspiration TM + 2 groupes BT en parallèle avec AC.

Données Dimensionnelles

Disposition A

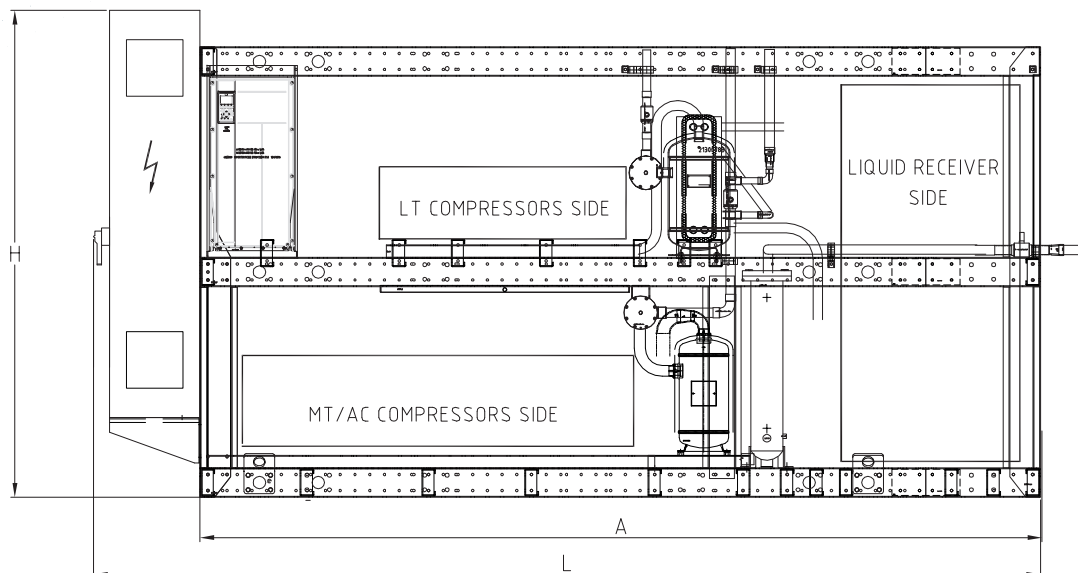

Disposition B

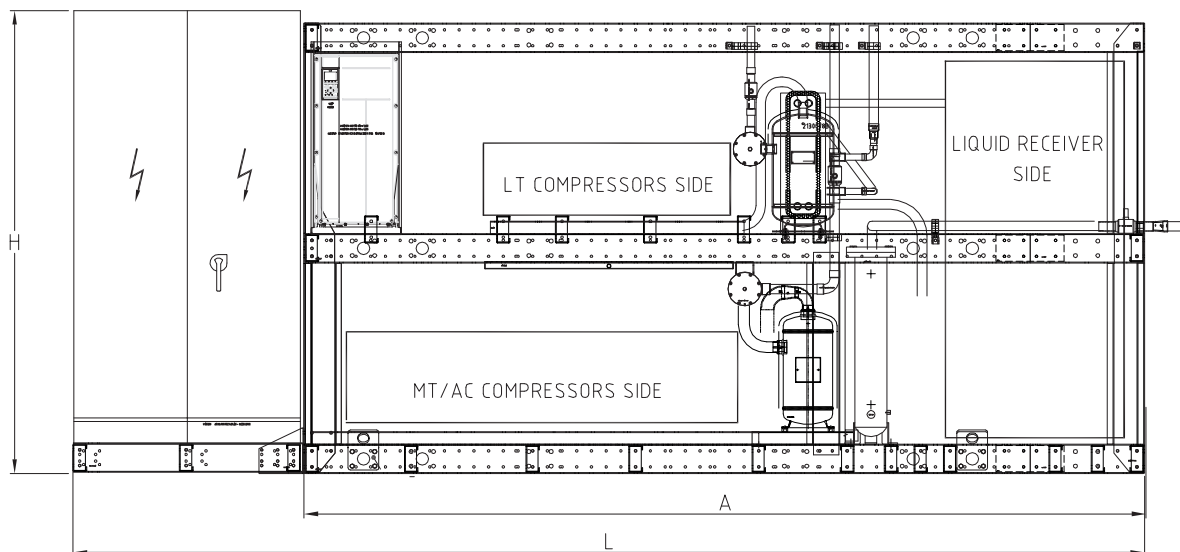

Données Dimensionnelles

Disposition C

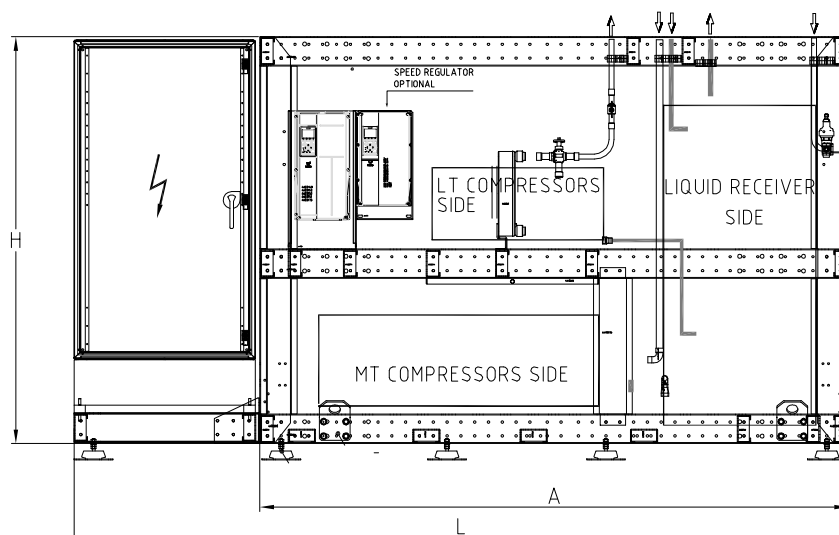



- SCM Frigo External sales, Branches & Partners
- SCM Ref OEM

Discover our global network:

www.beijerref.com/operations/our-companies-and-branches

Stay connected.

Follow our LinkedIn page to discover more stories from our team and insights into what makes SCM Frigo a leader in innovation and sustainability.



Connect with Us
on LinkedIn

www.scmfrigo.com [+39 049 970 5000](tel:+390499705000) info@scmfrigo.com



A **BEIJER REF** Company

SCM FRIGO S.p.A. - Viale Andrea Palladio, 31 35020 Sant'Angelo di Piove di Sacco

